



**TSCHORN**<sup>®</sup>  
Mess- und Spannmittel



**SAVEplus**  
schlank & preiswert

präzise. wegweisend. weltweit.

[www.3DTaster.de](http://www.3DTaster.de)

 Made in Germany



Skala  
justierbar

ANTIMAGNETISCH

Edelstahl

Hartmetallkugel

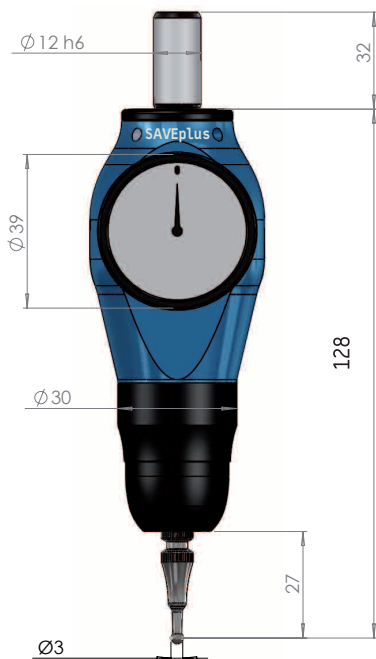

**3D-Taster SAVEplus**  
Art-Nr. 00163B012



*Tasteinsatz standard*  
Art-Nr. 00163D003



*Tasteinsatz verlängert*  
Art-Nr. 00163D006



Art.-Nr.	Bezeichnung	Schaft	Länge	Taster
00163B012	3D-Taster SAVEplus	Ø12	ca. 128	Ø3
00163D003	Tasteinsatz standard	-	27	Ø3
00163D006	Tasteinsatz verlängert	-	62	Ø6

## Tschorn GmbH

Mess- und Spannmittel  
Dieselstrasse 8  
73660 Urbach – Germany

Fon +49 7181 606 986 - 0  
Fax +49 7181 606 986 - 9  
info@tschorn-gmbh.de

Die Preise gelten ab Werk einschließlich Verladung im Werk, jedoch ausschließlich Verpackung und Entladung. Zu den Preisen kommt die Umsatzsteuer in der jeweiligen gesetzlichen Höhe hinzu. Es gelten die Incoterms 2010: EXW Urbach. Unsere allgemeinen Geschäftsbedingungen (AGB) sind im Internet unter [www.tschorn-gmbh.de](http://www.tschorn-gmbh.de) zu ersehen. Technische Änderungen sind vorbehalten.

© Copyright Tschorn GmbH

### Urheberrecht:

Alle Rechte vorbehalten. Sämtliche Bilder, Grafiken, Texte, Ton-, Video- und Animationsdateien dieses Kataloges unterliegen dem Urheberrecht bzw. anderen Gesetzen zum Schutz geistigen Eigentums. Eine Vervielfältigung, Veränderung oder Verwendung in anderen elektronischen oder gedruckten Publikationen ist ohne ausdrückliche Zustimmung der Tschorn GmbH nicht gestattet.

Bildnachweis: Made in Germany: © jokatoons - Fotolia.com



Mit jedem verkauften 3D-Taster spenden wir einen Euro an das Projekt „Kinderreich“ des Deutschen Kinderschutzbundes Schorndorf/Waiblingen.

Dadurch werden unter Armut leidende oder sozial schwache Kinder in unserer Region unterstützt.

[www.3DTaster.de](http://www.3DTaster.de)

Katalog 3DB15.1  
05.09.2016